

Industrieöfen Jet Cooling

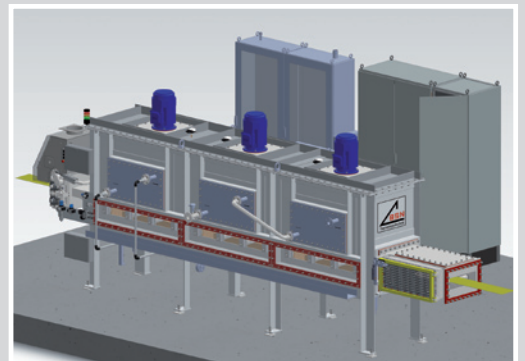

GASABSCHRECKEN VON AUSTENITISIERTEM/GESINTERTEM STAHLBAND

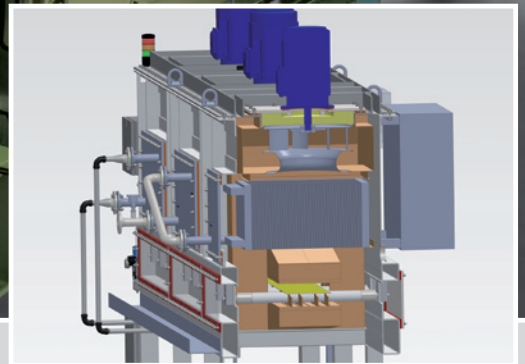
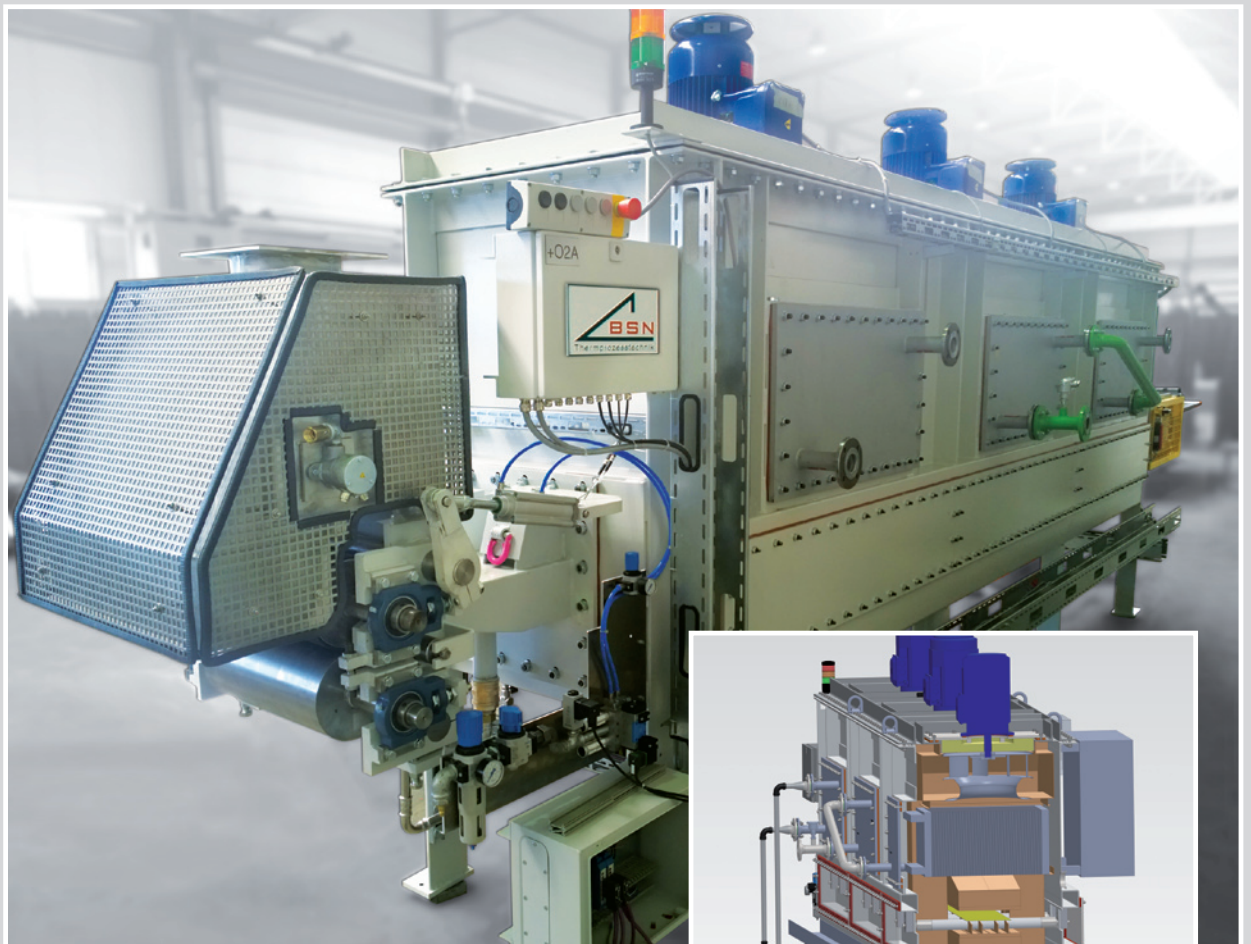

- Atmosphäre: Wasserstoff/Stickstoff
- Abschreckmedium: Gas; beidseitige Strahlbeaufschlagung (Jet-Cooling)
- Wärmetransfer: Gas-/Wasserwärmetauscher
- Materialtransport: Keramische Rollen; gasdichte Durchführungen
- Auslauf: Rollenabgedichtete Schleuse
- Aufbau: Mehrzonig

BSN Thermprozessertechnik GmbH | Kammerbruchstrasse 64 | D-52152 Simmerath
Telefon: +49 2473 9277-0 | Telefax: +49 2473 9277-111 | E-Mail: info@bsn-therm.de